

DEMG	
ACRO	
STEMPELBAASIS	(m) 12,2x12
AFM. STEMPELSCHOT	(m) 4x2,5
MAX. STEMPELBRACHT	(t) 102
BALLAST	(t) 80
HOOPDMAST	(m) 45,5
EXTRA-UITRUSTING	
HOOPDMAST HOEK	(°) 83
JIBLENGTE	(m) 72
JIBHOEK	(°) N.V.T.
VLUCHT	(m) 97
HUISHOOGTE	(m) 100
CAPACITEIT	(t) 11,5
DIVERS	
AFMETINGEN: (balk) DIVERS	(m)
GEWICHT LAST	(t) 10,5
- GEWICHT HUISBLOK	(t) 0,85
- GEWICHT HUISGEBIEDSCHAAR	(t) 0,25
TOTAAL TE HEBBEN GEWICHT	(t) 11,4

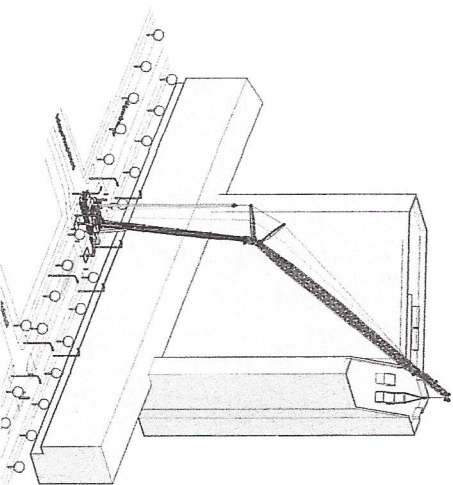

getekend: J. Doms
gecontroleerd: H. H. H. Osman
SCHAAL: 1:500/750



datum: 16-08-2011
datum: 16-08-2011

par.:
par.:
Project
Onderwerp:

Klant

NEDMOVE

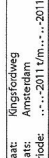
Deze tekening is afgeleid van het archief van NEDMOVE BV. Deze tekening mag niet worden gebruikt of verspreid worden zonder schriftelijke toestemming van NEDMOVE BV. Deze tekening is slechts ter informatie en er kunnen geen rechten aan worden ontleend. Niettegenstaande in het werk te worden gecontroleerd.

Straat: Kingsfordweg
Plaats: Amsterdam
Status: ONTWERP
Periode: 2011 t/m 2011

Ontwerpen	E.K/W	Datum	Schaal	NVT
Groenland	E.K/W	20-09-11	Schaal	NVT
Geenrood	Bokabel	Datum: 20-09-11	Formaat: A1	

Gepland op: 20-09-11
Gepland door: [naam]
Gepland door: [naam]

